

Motoculteur à essence 173CC

TDS60F

CODE-BARRES :xxxxxxxxxxx

Réf. No :xxxxxxxxxxx



Mise en garde: Lire les instructions avant d'utiliser le produit!

Auchan SNC O.I.A.
200 rue de la Recherche
59650 Villeneuve d'Ascq
France

Introduction

Si le produit présente un défaut pendant la période de garantie contactez votre vendeur.
Conservez le manuel pour vous y référer ultérieurement.

Sommaire

Introduction	
.....	1

Avertissements de sécurité	2
Description du produit.....	10
Contenu de l'emballage.....	11
Spécifications techniques.....	11
Utilisation prévue	12
Montage	12
Essence et huile moteur.....	18
Utilisation du produit	21
Maintenance et entretien	28
Dépannage	35
Déclaration de conformité	37

Avertissements de sécurité

Avertissements de sécurité

	<p>IMPORTANT La machine doit toujours être utilisée suivant les recommandations indiquées dans ce manuel</p> <p>Lire attentivement avant d'utiliser l'appareil</p> <p>Conserver pour une consultation ultérieure</p>
---	---

Entraînement

1. Lire attentivement les instructions d'utilisation. Se familiariser avec les commandes et l'utilisation correcte de la machine
2. Ne jamais laisser les enfants, ou des personnes non familières avec ces instructions, utiliser la machine. Les réglementations locales peuvent fixer un âge minimal pour l'utilisateur
3. Ne jamais travailler en présence de personnes, en particulier d'enfants, ou d'animaux dans le voisinage immédiat.
4. ne pas oublier que l'opérateur, ou l'utilisateur, est responsable des accidents ou des phénomènes dangereux survenant aux autres personnes ou à leurs biens.
5. Les utilisateurs doivent recevoir un entraînement adapté à l'utilisation, l'ajustement et le fonctionnement de cet appareil, y compris les manœuvres interdites.

Préparation

1. Pendant l'utilisation de l'outil, portez toujours des chausseurs résistantes et un pantalon long. N'utilisez pas l'outil pieds nus ou en portant des sandales ouvertes.
2. Inspectez minutieusement la zone d'utilisation de l'outil et enlevez tout ce qui pourrait être projeté par l'outil, tel que des pierres, jouets, bâtons et fils.
3. MISE EN GARDE - L'essence est extrêmement inflammable
 - Stockez le carburant dans des bidons spécifiquement conçus pour cela.
 - Remplissez le réservoir de carburant exclusivement à l'extérieur. Ne fumez pas quand vous remplissez le réservoir de carburant.
 - Ajoutez du carburant avant de démarrer le moteur. N'ouvrez jamais le bouchon du réservoir de carburant et n'ajoutez jamais de carburant quand le moteur est en marche ou quand il est chaud.
 - Si du carburant est renversé, ne mettez surtout pas le moteur en marche, éloignez l'outil de l'endroit où le carburant a été renversé et veillez à ne créer aucune étincelle ou flamme tant que les vapeurs de carburant ne se sont pas dissipées.
 - Remettez en place tous les bouchons de conteneur et de réservoir de carburant en les serrant fermement.
4. Remplacez les silencieux défectueux.
5. Inspectez visuellement l'état des lames, boulons de lames et l'assemblage du dispositif tournant avant l'utilisation afin de vous assurer qu'ils ne soient pas endommagés. Remplacez les lames et les boutons endommagés pour vous assurer de l'équilibre.

6. ATTENTION ! Ne pas toucher les organes de coupe rotatifs.

Fonctionnement

1. Ne pas laisser le moteur fonctionner dans les zones fermées où le monoxyde de carbone peut s'accumuler.
2. Utilisez l'outil uniquement sous la lumière du jour ou sous une bonne lumière artificielle.
3. Ayez toujours les appuis des pieds sûrs sur les pentes
4. Ne jamais courir, marchez calmement.
5. Traiter les pentes transversalement, jamais en montant ou en descendant
6. Être extrêmement prudent lorsque vous changez de direction sur les pentes.
7. Ne pas utiliser l'outil sur les pentes abruptes, à proximité des points de trous, de fossés ou de dévers.
8. Inverser le sens de marche ou tirer la machine vers soi avec beaucoup de précaution.
9. Ne pas changer ou ajuster le régulateur de régime
10. Démarrez la machine avec précaution en suivant les instructions et assurez-vous que vos pieds sont suffisamment loin des lames.
11. N'approchez jamais vos mains ou vos pieds des pièces tournantes.
12. Ne jamais ramasser ou porter un objet pendant le fonctionnement de l'appareil.
13. Arrêtez l'appareil et déconnectez la bougie d'allumage, assurez-vous que toutes les parties mobiles sont complètement arrêtées et, si une clé est insérée, retirez la clé :
 - Lorsque vous laissez l'appareil sans surveillance
 - Avant de remplir le réservoir d'essence.
14. Réduisez le réglage du régime lorsque le moteur s'arrête.
15. Ne pas faire fonctionner l'appareil si vous êtes fatigué, malade ou sous l'influence de l'alcool, de médicaments ou d'autres drogues.
16. Éviter tant que possible de biner un sol humide.
17. Éviter d'utiliser l'appareil si le temps est mauvais, en particulier s'il existe un risque d'éclair.
18. Arrêtez l'outil s'il doit être incliné pour passer sur des surfaces autres que de l'herbe ou lors de son transport de et vers la zone à travailler.
19. Ne modifiez pas les réglages du carburateur du moteur et ne faites pas tourner le moteur à une vitesse excessive.
20. Ne pas toucher ou désactiver les dispositifs ou fonctions de protection.
21. Assurez-vous régulièrement que tous les systèmes de démarrage et de contrôle de l'utilisateur fonctionnent correctement.
22. Arrêtez l'appareil selon les instructions décrites dans ce manuel avant de quitter la position d'utilisateur, de ranger la machine ainsi que durant les opérations d'entretien et de nettoyage, lors du changement d'outils, ainsi que lors du transport par d'autres moyens que sa propre propulsion.
23. Désembrayez et désenclenchez tous les organes de coupe avant de démarrer l'appareil.
24. N'inclinez pas l'outil quand vous allumez le moteur, sauf si cela est nécessaire pour que le moteur puisse démarrer. Si tel est le cas, inclinez l'outil le moins possible et uniquement du côté opposé à l'utilisateur. Veillez toujours à ce que vos deux mains soient correctement positionnées avant de remettre l'outil au sol.
25. Ne jamais toucher le pot d'échappement, sa protection ou les dispositifs de refroidissement quand l'appareil est chaud.
26. Ne jamais toucher l'appareil, vous risquez de vous brûler. Pendant le fonctionnement du produit ou peu de temps après, les pièces telles que le pot d'échappement, le moteur et d'autres surfaces sont très chaudes ! Prêtez attention aux marquages situés sur le produit.
27. Assurez-vous que l'entrée d'air moteur est dégagée. La poussière, les particules de saleté, les gaz et les fumées ne doivent pas obstruer l'entrée d'air.
28. Gardez les mains et les pieds loin des organes de coupe quand vous allumez le moteur.

29. Arrêter l'appareil et déconnecter la bougie d'allumage, assurez-vous que toutes les parties mobiles sont complètement arrêtées et, si une clé est insérée, retirez la clé:
- Après avoir enlevé un blocage dans la goulotte d'éjection.
 - Après avoir inspecté ou nettoyé la machine.
 - Après avoir touché un corps étranger. Vérifiez si l'appareil ou la lame ont été endommagés. Réparez les dégâts avant de reprendre votre travail.
 - Éteignez la machine en cas de vibration anormale.

Entretien et stockage

1. Veillez à ce que tous les écrous, vis et boulons soient bien serrés pour garantir que l'outil est en bon état de marche.
2. Ne rangez jamais un outil dont le réservoir contient encore du carburant à l'intérieur d'un bâtiment dans lequel les vapeurs d'essence peuvent entrer en contact avec une flamme nue ou une étincelle.
3. Laissez refroidir le moteur avant de ranger la machine dans une pièce fermée. Nettoyer et entretenir la machine avant le stockage
4. Pour réduire le risque d'incendie, veillez à ce que le moteur, le silencieux, l'essence restent tous exempts d'herbe, de feuilles et d'une quantité excessive de graisses.
5. Remplacez les pièces usées ou endommagées pour des raisons de sécurité.
6. S'il est nécessaire de vider le réservoir de carburant, cela doit être fait à l'extérieur des bâtiments.
7. Suivre les instructions pour l'entretien et les réparations à effectuer sur cette machine. Ne jamais effectuer de modifications sur cet appareil. Ne jamais changer le réglage de la vitesse de rotation ou la configuration du moteur et de l'appareil. Les informations concernant l'entretien et les réparations sont fournies dans ce manuel.
8. Toujours remplacer les pièces usées ou endommagées avec des pièces d'origine.
9. Un entretien incorrect, l'utilisation de pièces non originales, ou la modification / le retrait de composants du système de sécurité peuvent engendrer des défaillances/ des pannes de l'appareil et menacer votre sécurité. Beaucoup d'accidents sont causés par un entretien médiocre de l'appareil.
10. Porter les gants de travail lors de l'assemblage et du remontage des outils de travail.
11. Assurez-vous que la circulation de l'air est adéquate et satisfaisante.
12. Pendant le transport du produit, attrapez l'outil avec les deux mains.
13. Une méthode de transport appropriée doit être prévue lors de l'assemblage, du démontage et de toute autre action impliquant la machine, pour que le produit et ses composants soient suffisamment stables pour éviter tout renversement, chute ou mouvement incontrôlé.
14. En cas de blocage, arrêtez la machine dans un premier temps, si le nettoyage semble être faisable, nettoyez et ensuite démarrez la machine ; si le nettoyage ne semble pas être faisable, ne faites pas démarrer la machine et consultez votre service après-vente le plus proche.

Carburant

1. Toujours arrêter la machine, déconnecter la bougie d'allumage et laisser l'appareil refroidir avant de le ravitailler en essence. L'essence et les vapeurs d'essence sont hautement inflammables. Faire attention lors de la manipulation de l'essence. Ne jamais fumer quand vous remplissez le réservoir d'essence. Ne pas remplir le réservoir d'essence lorsqu'un feu est présent aux alentours.
2. Toujours utiliser des accessoires adaptés comme des entonnoirs et des becs verseurs. Ne pas renverser d'essence sur la machine ou son système d'échappement. Cela pourrait allumer un feu. Nettoyer l'essence renversée avec précaution. Tous les résidus encore présents doivent avoir été complètement volatilisés avant la mise en marche de la machine!
3. Ne jamais remplir le réservoir d'essence à l'intérieur d'un bâtiment.

4. Ne jamais utiliser le produit dans un environnement où il existe un risque d'explosion. Les gaz d'échappement et les émanations d'essence sont toxiques. Les émanations d'essence peuvent allumer des feux.
5. Ne jamais respirer les émanations d'essence, lorsque vous remplissez le réservoir d'essence. Ne jamais remplir le réservoir dans des endroits clos, comme des sous-sols ou des cabanes. Il y a un risque d'empoisonnement ou d'explosion !
6. Eviter les contacts de l'essence sur la peau.

7. Ne pas manger ou boire lorsque vous remplissez le réservoir d'essence. Si vous avez avalé de l'essence ou de l'huile ou s'ils sont rentrés en contact avec vos yeux, consultez un docteur immédiatement.
8. Fermer le bouchon du réservoir après avoir rempli le réservoir. Assurez-vous de l'avoir bien refermé.
9. Ne jamais utiliser le produit sans le filtre à air.
10. Une pression liée aux vapeurs d'essence peut se former à l'intérieur du réservoir d'essence, cela dépend du type d'essence utilisé, des conditions météorologiques et du système d'évacuation du réservoir. Pour réduire le risque de brûlures et de blessures, retirez le bouchon du réservoir avec précaution pour laisser la pression formée être libérée doucement.
11. Prendre connaissance des risques d'incendie, d'explosion et d'inhalation.
12. Ne pas fumer lors du fonctionnement de l'appareil, de la manipulation de l'essence ou à côté de l'essence.
13. Assurez-vous que la bougie d'allumage est sécurisée ; une mauvaise connexion peut engendrer un arc électrique qui peut enflammer les émanations de combustibles et causer un incendie ou une explosion.
14. Vérifier régulièrement les risques de fuites provenant du bouchon du réservoir et des conduits d'essence.
15. Soyez prudent quand vous manipulez l'essence. Pour éviter les incendies accidentels, déplacez l'appareil à au moins 3 mètres du point de ravitaillement avant de démarrer le moteur.
16. Serrez le capuchon fermement après avoir rempli le réservoir d'essence.
17. Ne pas faire fonctionner l'appareil si de l'essence fuit. Ne pas retirer le capuchon pendant que le moteur fonctionne.
18. Utiliser uniquement un récipient approuvé.
19. Ne pas ranger les bidons d'essence ou remplir les réservoirs d'essence où se trouve une chaudière, un réchaud, un feu de bois, des étincelles électriques, des étincelles de soudure ou d'autres sources de chaleur ou de feu qui peuvent enflammer l'essence.
20. Si de l'essence est renversée pendant le remplissage, utiliser un chiffon sec pour nettoyer les déversements et permettre à l'essence restante de s'évaporer avant d'allumer le moteur de nouveau.
21. Si vous avez renversé de l'essence sur vous-même ou sur vos vêtements, changez-les et nettoyez toutes les parties de votre corps qui sont entrés en contact avec l'essence avant d'allumer le moteur de nouveau.
22. Si l'essence s'enflamme, vous pouvez éteindre le feu avec un extincteur.
23. Si le réservoir d'essence doit être vidé, il doit l'être à l'extérieur.

Avant de commencer

1. Ne pas faire fonctionner l'outil à l'intérieur, Il produit des gaz d'échappement toxiques lors du fonctionnement du moteur et peut être incolore et inodore.
2. Ne pas enrouler la corde de démarreur autour vos mains lors du démarrage de l'outil. Cela peut causer des blessures aux doigts et aux mains.

3. Maintenez le manchon sec, propre et éloigné des huiles et des graisses. Les mains grasses ou huileuses peuvent provoquer une perte de contrôle.
4. Ne pas faire fonctionner l'outil avec une seule main. Risques de blessures graves pour l'utilisateur et les spectateurs.
5. Inspecter l'outil pour détecter les signes d'usures ou dégâts avant de l'utiliser ou après un impact ou une chute, réparez-le si besoin.

Vibration et réduction du bruit

Pour réduire l'impact du bruit et des vibrations, limitez le temps de fonctionnement de la machine et de ses différents modes de fonctionnement, portez des vêtements de protection ainsi que des équipements contre le bruit et les vibrations.

Prendre les mesures suivantes pour minimiser les risques d'exposition aux vibrations et au bruit :

1. Utiliser l'appareil en accord avec son design et les instructions.
2. Assurez-vous que le produit est en bon état et bien maintenu
3. Utiliser les accessoires du produit et assurez-vous qu'ils soient en bon état.
4. Serrez fermement la prise sur la poignée/ surface d'appréhension.
5. Entretien le produit selon ces instructions et gardez-le bien lubrifié (quand approprié).
6. Préparez votre temps de travail de façon à étaler l'utilisation des outils avec de hautes vibrations sur une plus longue période.

Urgence

Familiarisez-vous avec l'utilisation du produit par l'intermédiaire de ce manuel d'instruction. Mémorisez les indications de sécurité et suivez-les à la lettre. Cela vous aidera à prévenir les risques et les dangers.

1. **Toujours être en alerte quand vous utilisez ce produit, cela vous permettra de prévenir les risques encourus.** Une intervention rapide peut prévenir les blessures graves et endommager des biens.
2. **Eteindre et déconnecter l'alimentation électrique si une mauvaise utilisation est faite du produit.** Le produit doit être vérifié par un technicien qualifié et réparé si nécessaire avant de le faire fonctionner de nouveau.
3. **En cas d'incendie, arrêtez le moteur et déconnectez la bougie d'allumage.** Utiliser l'extincteur immédiatement si l'interrupteur n'est plus accessible.



Mise en garde! Ne jamais utiliser de l'eau pour éteindre un produit en feu. De l'essence enflammée doit être éteinte avec des agents spécifiques ! Nous vous recommandons de garder un extincteur adapté à portée de main dans votre zone de travail!

Risques résiduels

Même si vous utilisez ce produit selon les exigences de sécurité, les risques potentiels de blessures et de dommages restent possibles. Les dangers suivants peuvent apparaître :

1. Les problèmes de santé peuvent résulter d'émissions de vibration si le produit est utilisé sur une très longue période ou mal utilisé et mal entretenu.
2. Les blessures et les dégâts matériels dus à des accessoires de coupe cassés ou d'impacts soudains avec des corps étrangers pendant l'utilisation de la machine

3. Danger de blessures et de dégâts matériels causés par des objets éjectés.
4. Brûlures, si vous touchez des surfaces chaudes.
5. Blessures et dégâts à propriété à en raison d'objets jetés et tombés.

 MISE EN GARDE! Cet appareil produit un champ électromagnétique pendant son utilisation! Ce champ peut dans certaines circonstances interférer avec des implants médicaux actifs ou passifs ! Pour réduire le risque de blessures sérieuses ou fatales, nous recommandons aux personnes avec des implants médicaux de consulter leur docteur et le fabricant de ces implants avant de faire fonctionner ce produit

Symboles

kW	Kilowatt
cm ³	Centimètre cube
/min or min ⁻¹	Par minute
mm	Millimètre
kg	Kilogramme
dB(A)	Décibel (pondération A)
m/s ²	Mètres par seconde au carré
l	Litre



Verrouiller / pour serrer ou sécuriser.



Déverrouiller / pour détendre

yyWxx

Code de date du fabricant, l'année de fabrication (20yy) et semaine de fabrication (Wxx)



Note, Remarque



Attention , mise en garde
Lire le manuel d'instruction.



Porter une protection auditive, oculaire ainsi qu'un casque pour vous protéger d'éventuelles projections.
Porter une protection anti-poussière.

Porter des gants protection.

Porter des chaussures de protection antidérapantes



Porter des vêtements de protection près du corps



Ne pas exposer le produit à la pluie ou des conditions humides.



Les flammes ouvertes dans la zone de travail, autour du produit et de matières inflammables sont interdites !



Ne pas fumer dans la zone de travail, autour du produit et de matières inflammables !



Risque d'incendie / matières inflammables

Surface chaude, ne pas toucher! Les hautes températures sur la surface du produit et certaines parties de la structure peuvent causer des brûlures si elles sont touchées. Le produit peut aussi rester chaud pendant une certaine période après son utilisation!



Ce produit crée des gaz d'échappement. Si le produit n'est pas utilisé correctement, ces gaz peuvent engendrer un empoisonnement, une perte de conscience ou la mort!



Les gaz d'échappement toxiques; ne pas utiliser ou démarrer le produit à l'intérieur d'une pièce!

Remplir le réservoir uniquement avec de l'essence sans plomb !



Ajouter de l'huile moteur



Vérifier et remplir avec de l'huile.

Éteindre le moteur pendant que vous remplissez le réservoir!

L'essence est inflammable, garder le feu éloigné. Ne pas ajouter de l'essence pendant le fonctionnement de la machine.

Eteindre le produit et déconnecter le connecteur de bougie d'allumage avant le montage, le nettoyage, le réglage, l'entretien, le stockage et le transport.

Tondre perpendiculairement à la pente, jamais vers le haut ni vers le bas.

Inspectez minutieusement la zone d'utilisation de l'outil et enlevez tout ce qui pourrait être projeté par l'outil. Si des objets sont cachés pendant le fonctionnement du produit, arrêtez le moteur et retirez les objets.

Gardez les mains et les pieds loin des parties rotatives tranchantes – Risque de blessure ! Lors du nettoyage, des réparations et de l'inspection, assurez-vous que les organes de coupe et toutes les parties rotatives se sont arrêtés. Retirez le capuchon de la bougie d'allumage, et éloignez le capuchon de la cosse pour prévenir un démarrage accidentel.



AVERTISSEMENT! Outils rotatifs. Garder les mains et les pieds éloignés.

Les organes de coupe continuent de tourner après l'arrêt de la machine. Attendre l'arrêt complet des différents composants de la machine avant de toucher le produit.



Faire attention aux organes de coupe pendant le fonctionnement de la machine !



Les objets éjectés par la machine peuvent heurter l'utilisateur ou les spectateurs. Toujours s'assurer que les autres individus et animaux sont à une distance de sécurité suffisante de la machine pendant son fonctionnement. De manière générale, les enfants ne doivent pas se trouver près du produit.



Appuyez sur le bouton de verrouillage et pressez le levier d'embrayage pour engager les dents, relâchez le levier d'embrayage pour désengager les dents.

Vitesse maximum

Vitesse Minimum

Arrêter le moteur



Cale – Position fermée



Le moteur démarre manuellement ; démarrage par recul



Niveau de puissance acoustique garanti en 93 dB.

Le produit est conforme aux exigences applicables des directives européennes et une méthode d'évaluation de cette conformité a été effectuée.



Inspecter le carburant avant de démarrer l'outil.

Description du produit



- | | |
|---|---|
| <ol style="list-style-type: none"> 1. Manchon (gauche & droite) 2. Manette des gaz 3. Fil de la manette 4. Guidon (gauche & droite) <ol style="list-style-type: none"> a. Boulon* (x4) b. Rondelle élastique* (x4) c. Rondelle*(x4) 5. Collier de serrage (x4) 6. Plaque transversale <ol style="list-style-type: none"> a. Vis* (x4) 7. Support <ol style="list-style-type: none"> a. Socle* b. Boulon* (x 4) c. Rondelle élastique* (x 4) d. Rondelle * (x 4) 8. Réservoir du carburant <ol style="list-style-type: none"> a. Capuchon du réservoir à carburant 9. Poignée lanceur de démarrage 10. Ouïes de ventilation | <ol style="list-style-type: none"> 11. Boîtier filtre à air <ol style="list-style-type: none"> a. Loquet de dégagement* b. Couvercle* c. Filtre * 12. Vis Vidange de carburant 13. Connecteur de la bougie d'allumage <ol style="list-style-type: none"> a. Bougie d'allumage 14. Silencieux 15. Montage de roue <ol style="list-style-type: none"> a. Equerre b. Support c. Roue d. Boulon e. Rondelle* (x2) f. écrou g. barre h. Clip- R i. Bras compensé (avec crochet)* 16. Boîte de vitesse <ol style="list-style-type: none"> a. Axe |
|---|---|

- b. Boulon (x 2)
- c. Clip- R
- 17. Assemblage des dents (x 2)
 - a. Dents (externe & interne)
 - b. Arbre *
 - c. Boulon
 - d. Eclisse*
- 18. Protection extensible
 - a. Boulon* (x 6)
 - b. Rondelle * (x 12)
 - c. Écrou * (x 6)
- 19. Garde (fixé)
- 20. Béquille
 - a. Support
 - b. Boulon
- 21. Vis de vidange d'huile
- 22. Capuchon du réservoir d'huile
- 23. Câble d'embrayage
- 24. Levier d'embrayage
 - a. Interrupteur marche/arrêt *
- 25. Outil multifonctionnel
- 26. Clé de bougie d'allumage
- 27. Clé d'assemblage (1417)
- 28. Sac pour outils
- 29. Disque

Les composants suivis d'une étoile (*) ne sont pas visibles dans cette vue.

Contenu de l'emballage

- Motoculteur à essence x 1
- Collier de serrage x 4 (5)
- Outil multifonctionnel x1 (23)
- Clé de bougie d'allumage x 1 (24)
- Clé d'assemblage x 1 (14/17) (25)
- Sac à outils x 1 (26)
- Manuel instruction Briggs& Stratton (B&S) x 1 (27)

Accessoires non fournis

- Un équipement de protection adapté
- Entonnoir avec filtre pour l'essence
- Une huile moteur adaptée (SAE10W-30/10W-40/15W-30/15W-40)
- Une essence adaptée (essence sans plomb)
- Un récipient collecteur de carburant
- Un récipient collecteur d'huile
- Un conteneur pour collecter l'huile durant la lubrification et le graissage

Spécifications techniques

Général

Dimensions	126 x 60 x 117 mm
Poids de la machine avec un réservoir vide et dans une configuration normale:	36 kg
Capacité du réservoir d'essence	900 ml (cm³)
Type d'essence:	#93, sans plomb
Capacité du réservoir pour huile moteur:	550 ml (cm³)
Type d'huile moteur:	Huile moteur 4-temps (e. g. SAE10W-30 / 10W-40 / 15W-30 / 15W-40)
Largeur de lame	60cm
Hauteur de lame	13.5cm
Diamètre d'assemblage	27cm

Moteur

Modèle No	SE750
Type de moteur	moteur 4-temps a refroidissement par air
Déplacement de moteur	173,3 cm ³
Vitesse assignée du moteur	3600 min ⁻¹
Vitesse de fonctionnement maximum du moteur (fréquence de rotation)	3600 min ⁻¹
Puissance nominale	3.2 kW
Type de bougie d'allumage :	F6TC / Torche
Ecartement électrodes bougies d'allumage :	0.7-0.8mm
Carburateur :	SE560/Huayi

Niveau de son

Niveau de pression acoustique LpA:	79.6 dB(A)
Incertitude K:	3 dB(A)
Niveau de puissance acoustique LWA:	98.31 dB(A)
Incertitude K:	3 dB(A)
Niveau de puissance acoustique garanti LWA (selon le règlement 2000/14/EC amendé par celui de 2005/88/EC):	102 dB(A)
Vibration au niveau des mains a _{h,w} :	7.04 m/s ²
Incertitude K:	1.5 m/s ²

Le niveau des pressions acoustiques a été mesuré en utilisant la procédure de test bruit spécifiée dans les normes EN 709, utilisant les normes de référence prEN 1553, ISO 3744 et ISO 11094.

Porter des protections auditives, spécifiquement quand la pression acoustique est supérieure à 80 dB(A).

Les vibrations déclarées ont été mesurées selon une procédure de test standardisée (selon les normes EN 709) et peuvent être utilisés pour comparer les outils électriques. Le niveau de vibration peut aussi être utilisé pour évaluer l'exposition de l'utilisateur aux vibrations à l'avance.

MISE EN GARDE! La valeur réelle des émissions vibratoires peut différer de la valeur spécifiée selon le type de mesure. Définissez des mesures de sécurité complémentaires pour protéger l'opérateur des effets des vibrations. Prendre le processus entier en tenant compte du temps de fonctionnement du produit à vide ou le temps du produit à l'arrêt!

Exemple de mesures à prendre parmi d'autres : entretenir l'outil et les accessoires, maintenir les mains au chaud et planifier le travail!

Utilisation prévue

Ce motoculteur à essence TDS60F a été conçu avec une puissance de sortie de 3.2 kW.

Cette machine est destinée à sarcler (enterrer les mauvaises herbes), biner (briser la surface du sol), butter, aérer la terre et éventuellement mélanger vos déchets organiques.

La machine ne peut pas être utilisée dans des conditions humides, et ne peut pas traiter un sol extrêmement sec ou humide.

Pour plus de sûreté, veuillez lire entièrement le mode d'emploi avant l'utilisation de la machine.

La machine est prévue uniquement pour un usage domestique et non pour une utilisation commerciale. Il ne doit pas être utilisé à d'autres fins que celles prévues.

Montage



NOTE: Le produit est lourd, demandez à une autre personne de l'aide.

1. Déballer toutes les pièces et les laisser sur un sol plat et stable.
2. Retirer tous les emballages et les accessoires de transport, si présents.
3. Assurez-vous que le contenu livré est complet et sans dommages. Si vous trouvez que certaines pièces sont manquantes, ramenez le produit au service après-vente le plus proche. Utiliser un produit incomplet ou endommagé représente un danger pour les personnes.
4. Assurez-vous que tous les accessoires et outils nécessaires au montage et à l'utilisation du produit sont présents. Cela inclut également les équipements de sécurité.



AVERTISSEMENT ! La machine et l'emballage ne sont pas des jouets pour des enfants ! Les enfants ne peuvent pas jouer avec le sac en plastique, les feuilles et les petites pièces! Il existe un risque d'étouffement et de suffocation.



AVERTISSEMENT ! La machine doit être complètement assemblée avant l'utilisation. Évitez d'utiliser la machine sans l'avoir assemblée entièrement ou avec des pièces endommagées.



Veillez suivre les instructions de montage étape par étape en utilisant les schémas qui servent de guide visuels afin de vous aider à assembler la machine facilement.



REMARQUE : Prenez soin des petites pièces lors du montage

Assemblage des dents



AVERTISSEMENT ! Portez toujours des gants de protections lors du travail et à côté sur l'instrument de travail. Utilisez les outils appropriés pour enlever les débris. Par exemple, un bâton de bois ! Ne jamais utiliser les mains nues.

1. Enlevez l'éclisse préassemblés (17d) et le boulons (17c) de l'axe (16a), puis gardez-les à portée de main.

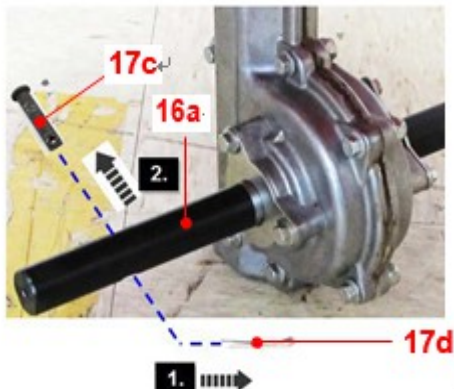

Fig. 1

2. Alignez l'axe (16a) pour ensuite l'insérer dans l'arbre (17b) du jeu de fraise (17). Tournez l'assemblage jusqu'à l'alignement des trous. (Fig.2, étape 1).
3. Sécurisez la connexion avec un boulon et une éclisse (17d) (Fig.2, étape 2-4).
4. Répétez ces étapes de l'autre côté.

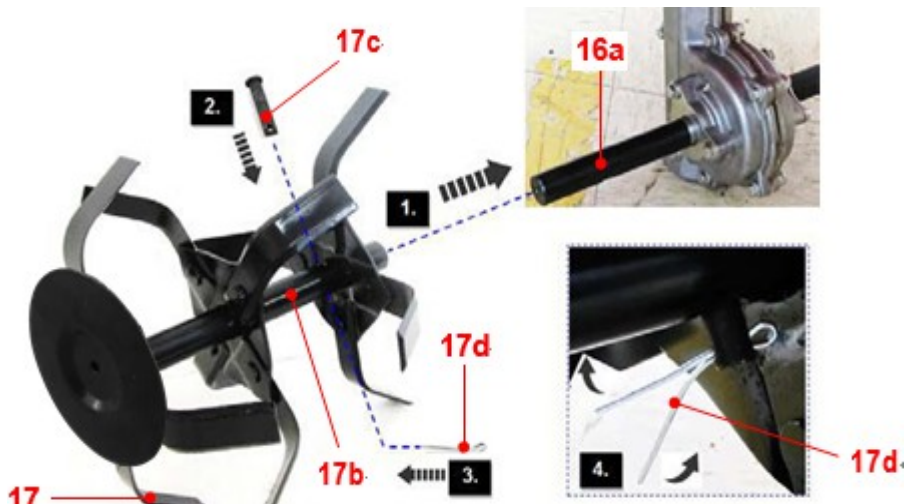

Fig.2

Protection extensible

1. Alignez les orifices pour le montage et assemblez la protection extensible (18) sur la protection fixée (19).
2. Sécurisez la connexion avec les boulons (18a), rondelle (18a) et les écrous (18c) en utilisant l'outil multifonctionnel et la clé d'assemblage. (Fig.3).

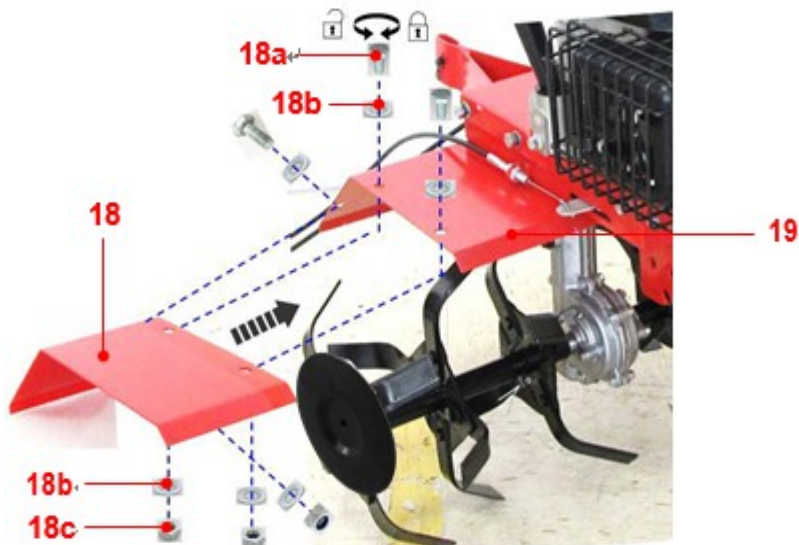

Fig.3

3. Répétez ces étapes de l'autre côté.

Assemblage des roues

1. Retirez le boulon préassemblé (15d), la rondelle (15e) et l'écrou du support de roue (15b) et gardez-les à portée de main. (Fig.3). Ne pas enlever le clip-R (15h) et le bras compensé (15i) de la barre (15g).



Fig.4

2. Alignez le support (15b) avec l'équerre (15a) et assemblez l'assemblage des roues à l'intérieur. Sécurisez les connexions avec les boulons (15d), la rondelle (15e) et l'écrou (15f) en utilisant l'outil multifonctionnel et la clé d'assemblage. (Fig.5, étape 1).
3. Accrochez le bras compensé (15i) à l'intérieur de la protection fixé(18). (Fig.5, étape 2). Assurez-vous que la barre (15g) se ferme d'un coup sec dans l'une des deux positions sur l'équerre. (15a)

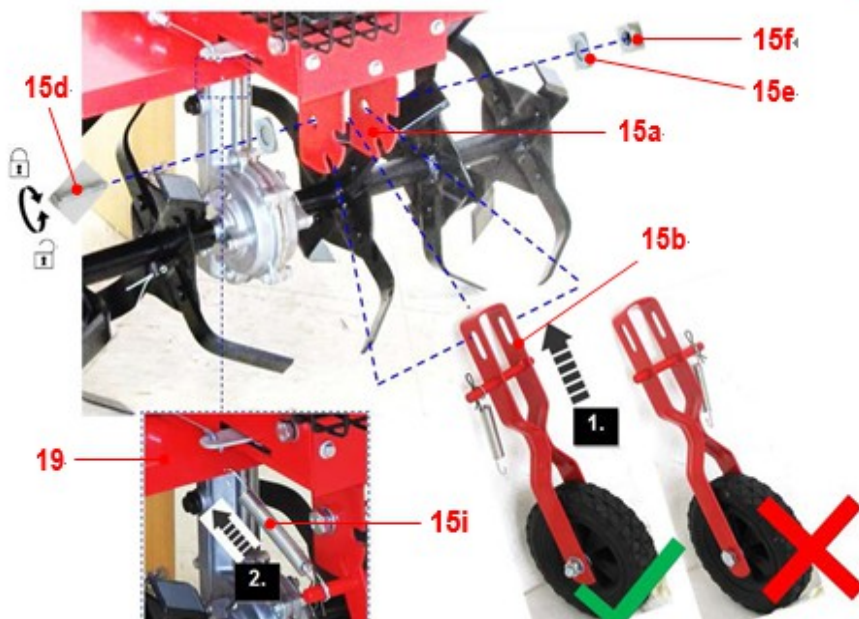

Fig.5

Assemblage du patin

1. Retirez le boulon pré assemblés (20b) et le clip-R (20c) du support (20a) et gardez-le à portée de main.
2. Insérez le patin (20) dans le support (20a).
3. Alignez les trous et sécurisez-les connexions avec les boulons et le clip -R (20c) (Fig.6)

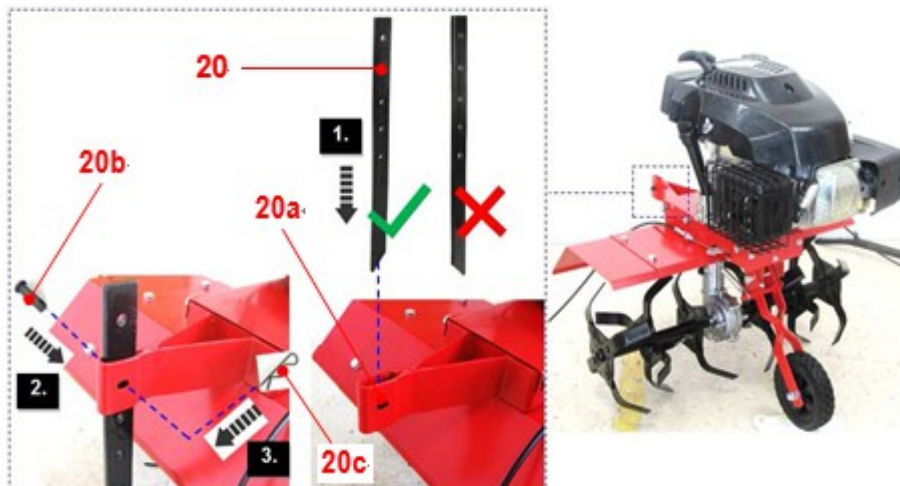

Fig.6

Assemblage du support de poignée

4. Retirez le boulon préassemblé, la rondelle élastique(7c) et la rondelle (7d) du socle (7a) sur les deux côtés et gardez-les à portée de main. (Fig.7)

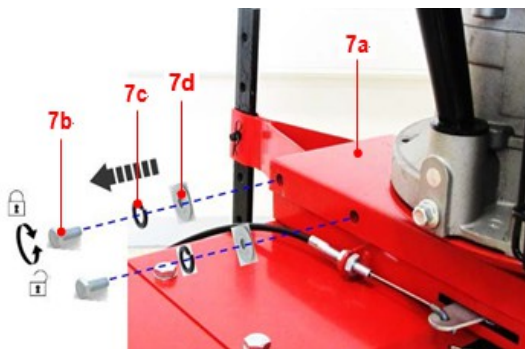

Fig.7

1. Alignez les trous et poser le support de poignée (7) sur la socle(7a). Sécurisez les connexions avec les boulons(7b), la rondelle élastique (7c) et la rondelle (7d) (Fig.7) en utilisant la clé d'assemblage. (27) (Fig.8).

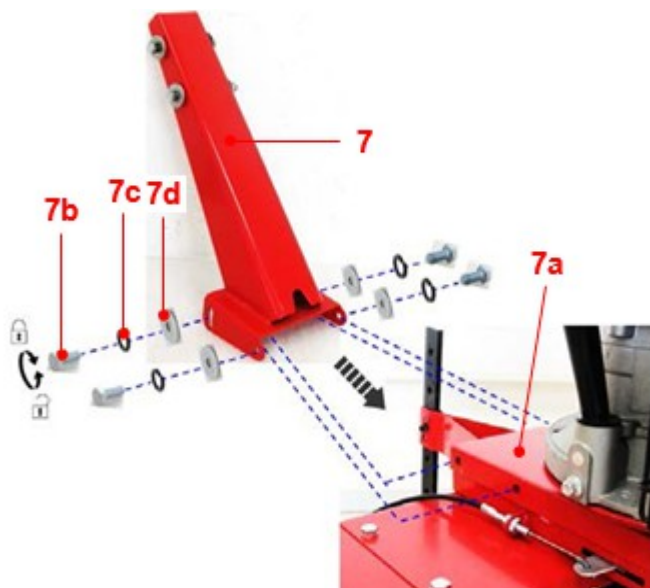

Fig.8

Assemblage du guidon

1. Retirez le boulon préassemblés (4a), la rondelle élastique (4b) et la rondelle (4c) du support de poignée (7) et gardez-les à portée de main.. (Fig.9)

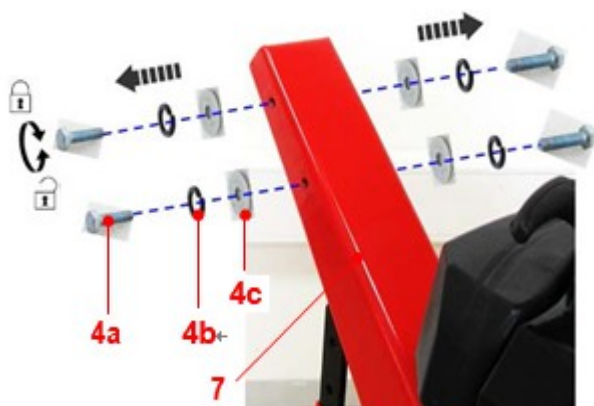

Fig.9

2. Alignez les trous et assemblez le guidon (4) à l'intérieur du support (7). Sécurisez les connexions avec les boulons (4a), la rondelle élastique et la rondelle (4c) en utilisant la clé d'assemblage. (27) (Fig.10)



Fig.10

3. Assurez que le fils (3,23) se fonctionnent sur la partie supérieur du guidon (4).
4. Enlevez les vis pré assemblés (6a) de la plaque transversale (6) et gardez-les à portée de main. (Fig.11)



Fig.11

5. Alignez les trous et placez la plaque transversale (6) sur le guidon (4). Sécurisez la connexion avec les boulons (6a) en utilisant l'outil multifonctionnel (25) (Fig.12). Assurez-vous que les fils (3,23) ne sont pas serrés entre la plaque transversale et le guidon.



Fig.12

Attache- câble

1. Fixez les câbles (3,23) au guidon (4) avec les attache câbles (5) (Fig.13)



Fig.13



REMARQUE : Utilisez uniquement les deux colliers de serrage pour sécuriser les fils. Gardez les deux autres pièces comme pièces de rechange.

Une fois le collier de serrage bien serré, il ne peut plus être ouvert sans le détruire.

Essence et huile moteur

Le produit est équipé d'un moteur à 4 temps. Avant de l'utiliser il est nécessaire d'ajouter de l'essence et de l'huile séparément.



MISE EN GARDE! Ce produit contient un manuel d'utilisation pour le moteur. Faites fonctionner le moteur avec l'huile et l'essence correcte en suivant les instructions contenues dans le manuel du moteur (27)!

Il est important de lire et de comprendre les instructions concernant le moteur et les équipements !

GARDEZ CES INSTRUCTIONS D'ORIGINE POUR UNE CONSULTATION ULTERIEURE !

1. Placez le produit sur une surface plate et stable. Nous recommandons d'étendre un drap non-inflammable sous le produit.
2. Utiliser un entonnoir adapté. Evitez de renverser et de trop remplir le réservoir.



MISE EN GARDE! L'essence et l'huile sont hautement inflammables ! Les émanations exploseront si elles sont enflammées ! Assurez-vous qu'aucune flamme

nue n'est présente autour du produit ! Ne pas fumer pendant le remplissage du réservoir d'huile et d'essence !



Essence



NOTE: Ce produit n'est pas fourni avec de l'essence! Avant d'utiliser le produit, il est essentiel de remplir le réservoir avec de l'essence ! Remplir les réservoirs d'essence et d'huile séparément. Ne jamais mélanger de l'huile avec de l'essence!

1. Toujours utiliser de l'essence fraîche et propre. Acheter de l'essence en quantité suffisante pour être utilisée en 30 jours.
2. Eviter que les saletés, la poussière et l'eau puissent se mélanger dans le réservoir.
3. Dévisser et enlever le capuchon du réservoir d'essence (9a) (Fig. 14).
4. Ajouter le carburant correct dans le réservoir. Garder un espace minimum de 5mm entre le rebord interne du réservoir et le niveau maximum de l'essence pour lui permettre de se répandre. (Fig. 15).

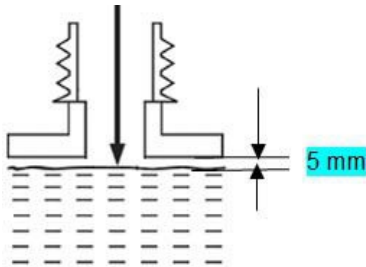

Fig. 14

Fig. 15



NOTE: L'essence se détériore au fil du temps. Il peut être difficile de démarrer le moteur si vous avez gardé l'essence pendant plus de 30 jours.

Vers la fin de la saison, il est recommandé de mettre autant d'essence que nécessaire pour chaque utilisation, afin d'utiliser totalement l'essence avant le stockage du produit.

Toujours vider le réservoir quand vous stockez le produit durant plus de 30 jours.

5. Nettoyez toute l'essence renversée avec un tissu doux et resserrez le capuchon du réservoir d'essence (8a).

Huile moteur



Mise en garde: Ce produit n'est pas fourni avec l'huile. Cependant, pour des raisons de fabrication, il est possible que le moteur contienne une petite quantité d'huile! Avant d'utiliser le produit, il est essentiel de le remplir avec de l'huile adaptée (4 temps à huile moteur ,e.g SAE10W-30)!

L'huile moteur a une influence majeure sur les performances du moteur et sa durée de vie. L'huile non-détergentes ou pour les moteurs 2-temps endommageront le moteur et en conséquence ne doivent pas être utilisés.

1. Dévisser et retirer le capuchon du réservoir d'huile **(22)**.
2. Ajouter graduellement de l'huile de bonne qualité (SAE10W-30). Laisser l'huile se répandre.
3. Vérifier le niveau d'huile régulièrement pendant le remplissage. Nettoyez la gauge d'huile et insérez-la dans le goulot du réservoir sans resserrer le capuchon jusqu'à ce qu'il soit immergé dans le réservoir ; retirez-la ensuite
4. Le niveau d'huile doit se trouver entre les marquages "min" et "max", indiqués par les deux flèches (approx. 600 ml). Ajoutez plus d'huile si nécessaire. Ne pas trop remplir le réservoir (Fig. 16).



Fig. 16

5. Après avoir ajouté de l'huile, attendez une minute et revérifiez ensuite le niveau d'huile.
6. Nettoyer l'huile renversée avec un chiffon doux et resserrez le capuchon du réservoir **(22)**.

Utilisation du produit

1. Les roues de transport

Ajustez la roue en conséquence pour le transport et l'opération comme sur les images ci-dessous :

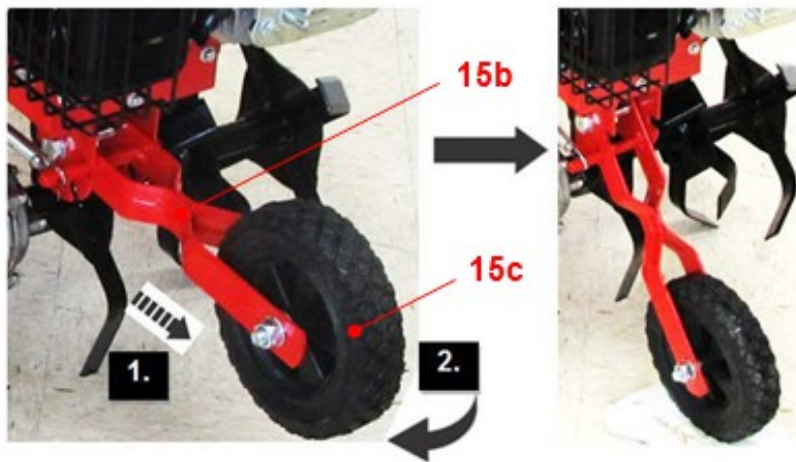

Fig.17 position de transport

Pendant le transport ou le stockage des produits, les roues de transport doivent être réglées sur la position inférieure. (Fig.17)

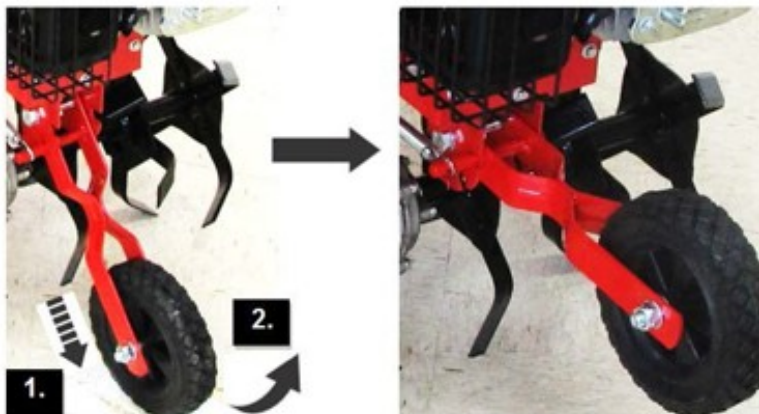

Fig. 18, Position de travail

Les roues de transport doivent être réglées sur la position supérieure pendant l'utilisation. (Fig.18).

Tirez le support de la roue(15b) vers l'avant et la soulever ou la rabaisser selon la position désirée. (Fig.17,18)

i REMARQUE : Assurez-vous que les roues soient réglées en position de transport ou en position d'utilisation. Ne pas utiliser le produit avec les roues (15c) réglées en position intermédiaire.

2. Réglage de la profondeur de binage

Réglez la profondeur selon les besoins de terre. La profondeur de cultiver dépend du type de terre. Pour un travail profond, choisissez le trou supérieur, pour un travail plus bas, choisissez le trou au milieu.

1. Retirez le clip-R (20c) et les boulons (20b) du support (20a) de la béquille (20) (fig.19, étape 1-2).
2. Réglez le dérapage (20) sur la position désirée. (Fig.19, étape 3).
3. Sécurisez ensuite la béquille dans sa position avec les boulons et le clip-R.

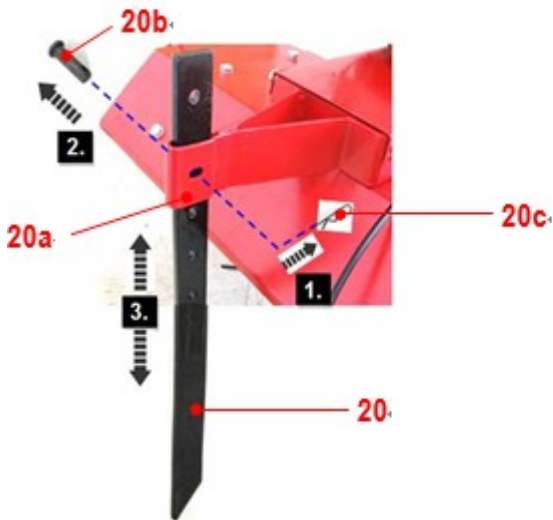

Fig.19

Application	Transport et stockage	Binage de faible profondeur	Binage de moyen profondeur	Binage de profondeur importante	Binage très profond

3. Réglage de hauteur

Selon l'application désirée pour régler le support de poignée vous avez besoin de

1. Desserrer les boulons(7a) sur les deux côtés en utilisant la clé d'assemblage (27) jusqu'à ce que le support de poignée atteigne la position désirée. (Fig.20, étape 1)
2. Régler le support de poignée sur la position désirée. (Fig.20, étape 2)
3. Serrer ensuite les boulons pour sécuriser la connexion. (Fig.20, étape 3)

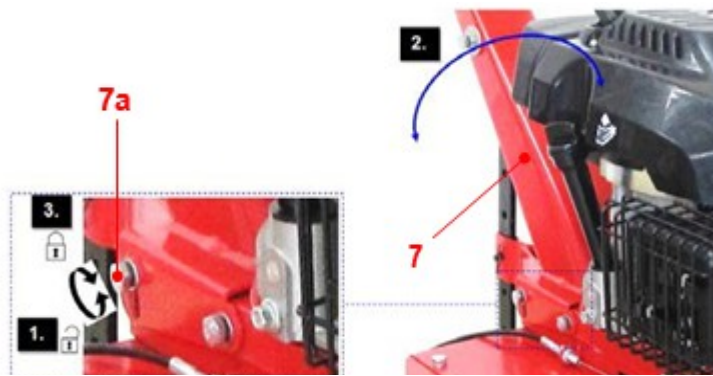

Fig.20

4. Levier d'embrayage

1. Appuyer sur le bouton marche/arrêt (24a) et maintenez-le sur la position (Fig.21, étape 1).
2. Serrez le levier d'embrayage (24) contre la poignée (1) pour engager les dents. Maintenez-le en position pendant l'opération. (Fig.21, étape 2).
3. Relâcher ensuite le bouton marche/arrêt. (24a).
4. Relâcher le levier d'embrayage (24) pour arrêter les dentes.



Fig.21

5. Poignée lanceur de démarrage

La poignée lanceur de démarrage (9) est positionnée à l'arrière du moteur.

1. Tirez légèrement la poignée lanceur de démarrage jusqu'à ressentir une résistance puis tirez-la rapidement. Redémarrez le moteur encore une fois (Fig. 22).



Fig.22



AVERTISSEMENT! Ne jamais tourner la corde de la poignée lanceur autour de vos mains! Tirez uniquement sur la poignée.



AVERTISSEMENT! Ne pas relâcher soudainement la poignée lanceur ! Laissez la corde revenir à sa position initiale doucement et sous contrôle.

6. Manette des gaz (Fig23)

La manette des gaz (2) est positionnée sur le guidon à gauche (4) et combine les trois fonctions suivantes ;

1. Contrôler le régime du moteur
2. Ouvrir et fermer le starter
3. Éteindre la machine (Fig. 21).

1. Déplacer la manette des gaz à la position  lors du démarrage du moteur.
2. Déplacez la manette des gaz vers le symbole de lièvre pour augmenter la vitesse.
3. Déplacez la manette des gaz vers le symbole de tortue pour diminuer la vitesse.
4. Déplacez la manette des gaz vers le symbole de arrête pour arrêter le moteur.



Fig.23

Opération générale

1. Vérifier l'état des accessoires avant d'utiliser l'appareil. Si vous détectez des accessoires endommagés ou usés, n'utilisez pas l'appareil
2. Vérifiez plusieurs fois que les accessoires sont bien fixés.
3. Vérifier le niveau de carburant et le niveau d'huile, remplissez-les si nécessaire.
4. Toujours pousser l'outil en utilisant son guidon. Gardez le guidon propre et sans lubrification afin d'assurer sa prise en main.
5. Assurez-vous que les ouïes de ventilation sont propres et non obstruées. Nettoyez-les si besoin en utilisant une brosse douce. Une ventilation bouchée peut entraîner une surchauffe et endommager l'outil.
6. Éteignez immédiatement l'outil lorsque des personnes tierces se trouvent près de la zone de travail. L'outil doit être complètement arrêté avant d'être transporté.
7. Ne vous fatiguez pas trop sur le travail à effectuer. Faites des pauses régulièrement pour vous concentrer sur le travail à effectuer et avoir un contrôle total sur l'outil.



MISE EN GARDE! Dans certains pays les réglementations définissent l'heure et lors de quels jours fériés l'appareil est autorisé à être utilisé et quelles sont les restrictions applicables ! Demandez plus informations aux autorités compétentes et suivez leurs recommandations pour le respect de votre voisinage ! (Non applicables pour le Royaume-Uni)

Correct (Pour référence uniquement)



Utilisez toujours le produit avec les gants.



Posez les mains sur les leviers, ne pas plier les doigts.



Appuyez sur le levier vers le bas.

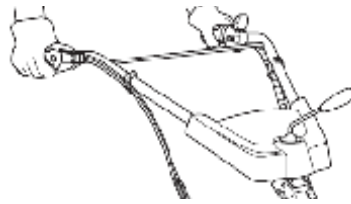

Serrez fermement le levier avec les poignées.

Incorrect (Pour référence uniquement)



Ne pas poser vos mains sur la poignée pour opération.

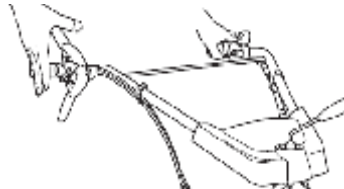

Ne pas fonctionner le produit sans porter les gants.

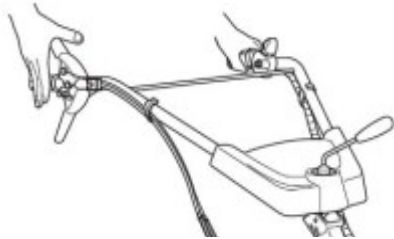

Risque d'écrasement de la main. Écartez les doigts sur la poignée lorsque vous serrez le levier.

Démarrer/ Arrêter



MISE EN GARDE! Avant de commencer, installez l'appareil sur le sol. Restez attentif! Démarrer le moteur avec précaution en suivant les instructions. Gardez vos pieds éloignés de la lame!

Ne pas incliner l'appareil lors du démarrage du moteur.

Démarrage à froid

Démarrage à chaud

1. Déplacer la manette des gaz (2) vers la position CLOSED  (Fig.24, étape 1).
2. Tirez légèrement la poignée lanceur de démarrage (9) et tirez-le rapidement jusqu'à ce que vous sentiez une légère résistance. Faites de nouveau jusqu'à le moteur mise en marche. (Fig.24, étape 2).



AVERTISSEMENT ! Laissez la corde retourner lentement et d'une façon contrôlée après chaque utilisation.

3. Restez derrière des poignées(1).

4. Déplacez la manette des gaz (2) entre et , jusqu'à le régime du moteur désiré arrive. (Fig.24, étape 3). Nous vous conseillons de fonctionner la machine lors de la manette des gaz sur la position
5. Appuyez sur le bouton marche / arrêt (24a) et serrez le levier d'embrayage (24) pour faire avancer la machine. (Fig.24, étape 4-5).



NOTE : Si le moteur ne démarre pas, le moteur doit être noyé. Cela est causé par un trop plein d'essence appliqué au mauvais moment empêchant l'appareil de démarrer. Suivez le processus suivant :



Retirer la manette des gaz (2) entre la position et . Retirez la bougie d'allumage (consultez le manuel dédié au moteur) et laissez-la sécher. Tirez sur la poignée de lanceur (8) plusieurs fois pour vider l'essence de la chambre de combustion.

Attendre la vaporisation de l'essence et remettre la bougie d'allumage. Nettoyer l'essence renversée et déplacer l'appareil de 3 mètres (10') avant de démarrer le moteur pour empêcher tout départ de feu accidentel. Attendre que le moteur refroidisse puis démarrer l'appareil comme décrit dans la partie "*Démarrage à froid / Démarrage à chaud*".

Arrêter

1. Relâcher le levier d'embrayage (24) pour dégager les dents. (Fig. 25,étape 1).
2. Bouger la manette des gaz (2) vers le symbole d'ARRÊTE pour arrêter le moteur. (Fig. 25,étape 2).



Fig.25

Labourer

1. Assurez-vous que la zone de travail ne présente pas de cailloux, bâtons, fils ou d'autres objets pouvant endommager l'appareil ou son moteur.
2. Ne pas labourer le sol humide à cause de leur tendance à se coller à la machine, ce qui peut empêcher correcte des organes de coupe et vous faire glisser ou tomber.
3. Toujours maintenir une prise ferme sur le produit. Pour une meilleurs maîtrise, appliquez une légère pression sur les poignées (1) pour que la béquille (20) avancer dans le sol (Fig.26).



Fig.26

4. Ne pas essayer de labourer trop profondément ou forcez la machine dans un sol extrêmement dur et résistant.
5. Faire fonctionner la machine à travers le sol à une vitesse normale, en suivant une ligne aussi droite que possible.
6. Labourer en chevauchant plusieurs lignes. La manière la plus efficace de labourer est de déplacer la machine vers le haut et vers le bas en lignes verticales, puis déplacer la machine en lignes horizontales de gauche à droite. (Fig.27). Cela laissera des lignes uniformes et vous assurera que tout le terrain soit labouré sans en avoir oublié une partie.

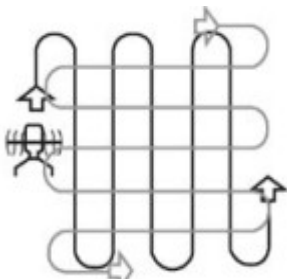

Fig.27

7. Faites attention lors des changements de direction. Appliquez une pression légère sur les poignées (1) pour que les dents puissent être soulevées lors d'un virage. Tournez la machine en vous laissant guider par la béquille (19). Relâchez la pression graduellement et laissez les dents retomber sur le sol.



MISE EN GARDE! Arrêter le moteur après avoir heurté un objet quelconque ! Déconnectez le connecteur de bougie, refroidir la machine et inspecter entièrement la machine pour détecter les signes de dommages. Faites toutes les réparations avant le démarrage de la machine.

De fortes vibrations pendant son utilisation indiquent un dégât de l'appareil ! Eteindre le moteur. L'appareil doit être inspecté et réparé dans les plus brefs délais

Après l'utilisation

1. Eteindre l'appareil, déconnectez la bougie d'allumage et laissez-le refroidir.

2. Vérifier, nettoyer et stocker l'appareil comme décrit ci-dessous.

Maintenance et entretien



MISE EN GARDE ! Toujours éteindre l'appareil, déconnecter la bougie d'allumage et laisser l'appareil refroidir avant d'inspecter, d'entretenir et de nettoyer le produit !

NE PAS toucher la lame en rotation.

1. Garder le produit propre. Enlever les débris après chaque utilisation et avant chaque stockage.
2. Un nettoyage régulier et efficace permettra une utilisation en toute sécurité et de prolonger sa durée de vie.
3. Repérez les pièces usées et endommagées de l'appareil avant chaque utilisation. Ne pas faire fonctionner l'appareil si vous trouvez des pièces usées ou endommagées



MISE EN GARDE! Réparez et entretenez votre appareil en suivant uniquement ces instructions! Tous les autres travaux doivent être effectués par des techniciens qualifiés

Nettoyage

1. Nettoyer légèrement de la machine avec un tissu sec et un savon doux. Utiliser une brosse pour les zones difficiles à atteindre.
2. Nettoyez en particulier les ouïes de ventilation **(10)** après chaque utilisation avec un tissu et une brosse.
3. Enlevez la saleté tenace avec de l'air haute pression (max. 3 bar).



4. Vérifier les parties usées ou endommagées. Réparez les pièces endommagées comme nécessaire ou le faire effectuer par un centre de service autorisé avant d'utiliser de nouveau le produit.

Entretien

Avant et après chaque utilisation, vérifiez l'appareil et ses accessoires pour détecter toute usure ou dégâts. Si nécessaire, échangez-les pour des nouveaux comme décrits dans ce manuel. Vérifiez les exigences techniques.



MISE EN GARDE! Il est demandé d'incliner l'appareil lors de l'entretien, le réservoir d'essence doit être vide ou des fuites d'essence peuvent se produire et entraîner un incendie ou une explosion



NOTE: Toujours vider le réservoir d'essence et garder la bougie d'allumage à l'envers. L'essence ou l'huile moteurs peuvent sinon contaminer le filtre à air / la bougie d'allumage et provoquer des problèmes lors du démarrage du moteur.

Table de maintenance

Partie	Effectuer	Avant, après chaque utilisation	1 ^{er} mois ou 5 heures	Chaque 3 mois ou 25 heures	Chaque 6 mois ou 50 heures	Chaque année ou 100 heures	Chaque 2 ans ou 250 heures
Huile moteur	Vérifier	X					
Huile moteur	Remplacer		x				
Filtre à air	Vérifier	x					
Filtre à air	Nettoyer			x			
Filtre à air	Remplacer						x
Bougie d'allumage	Vérifier/ Régler			x			
Bougie d'allumage	Nettoyer			x			
Bougie d'allumage	Remplacer						x
Bougie d'allumage	Nettoyer					x	
Réservoir et le filtre	Nettoyer			x			
Tube à combustible	Vérifier	Chaque 2 ans (remplacez-le si nécessaire)					
Jeu de la soupape	Vérifier/ Régler					x	
Silencieux	Vérifier					x	
Silencieux	Nettoyer					x	
Silencieux	Remplacer					x	
Chambre de combustion	Nettoyer	Chaque 200 heures					
Volant de plaquette de frein	Vérifier				x		

Soubassement de carrosserie et organe de coupe



MISE EN GARDE! Porter des gants de protection quand vous manipulez l'instrument de travail ou si vous en être proche! Utiliser les outils adaptés pour retirer les débris comme les bâtons de bois! Ne jamais utiliser vos mains nues!



Toujours utiliser les pièces de rechange originales pour les remplacements. L'appareil doit être remplacé par le numéro d'identification No. réf. xxxxx. Ne pas utiliser un autre type !

Le remplacement de l'instrument de travail doit être effectué par un utilisateur expérimenté! Réparer directement la machine n'est pas recommandé à moins que ce ne soit fait par un centre agréé ou un technicien qualifié !

1. Garder le soubassement de carrosserie et les dents propre et libre de tous débris. Enlever la terre de l'appareil en utilisant une brosse propre ou un outil.

1. Vérifier régulièrement le serrage des boulons et des écrous avant d'utiliser l'appareil. Après une utilisation prolongée, particulièrement sur les sols sableux, l'instrument de travail s'usera et perdra la qualité de son tranchant d'origine. L'efficacité du labourage sera réduite et l'appareil devra être remplacée.

2. Remplacez les pièces usées ou endommagées en les remplaçant par des nouveaux du même type en faisant appel à un spécialiste qualifié.

3. Nous vous recommandons de lubrifier les dents après chaque utilisation afin de prolonger la durée de vie de l'instrument de travail.

Câble

Vérifier les câbles (3,23) avant chaque utilisation. Demandez à un technicien de le régler si nécessaire.



MISE EN GARDE ! Ne pas utiliser l'appareil avec un câble défectueux ou mal fixé !

Filtre à air

Nettoyer le filtre à air chaque 25 heures (en cas de poussières ou de débris existants, nettoyez-les toujours) avec de l'eau propre et séchez-le. Trempez le filtre à air dans l'huile de la machine propre si nécessaire. Il peut être utilisé après l'élimination de l'huile superflue.

1. Vérifier régulièrement le filtre à air. Remplacez-le si besoin.
2. Appuyez sur le loquet de dégagement (11a), ouvrez le couvercle (11b) et retirez-le.
3. Retirez le filtre à air (11c) et tapez sur une surface solide pour enlever les poussières. (Fig.28).
4. Appliquez une petite quantité de l'huile de filtre à air pour augmenter la performance du filtre.
5. Remettez fermement le couvercle (11b).



Fig. 28

11a



11b



11c

Bougie d'allumage

Vérifier la bougie d'allumage chaque 25 heures ou avant un stockage à long terme de plus de 180 jours. Nettoyer ou remplacer par une neuve si nécessaire.

1. Déconnecter le connecteur de bougie. (13)
2. Serrer la bougie d'allumage (13a) dans le sens inverse des aiguilles d'une montre en utilisant la clé de bougie d'allumage (26) et enlevez-la avec prudence. (Fig.29)

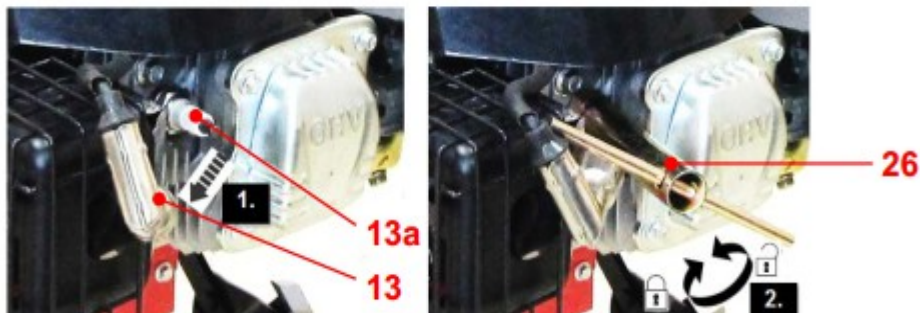

Fig.29

3. Vérifier la bougie d'allumage (13a) pour détecter les signes d'usure et de dommages. La couleur de l'électrode doit être brun pâle.
4. Retirer les débris de l'électrode avec une brosse métallique souple, éviter de nettoyer l'électrode trop fortement.
5. Sécher la bougie d'allumage (13a) avec un tissu doux, en cas d'humidité
6. Vérifier le bouchon de bougie d'allumage qui doit être de 0.7-0.8mm (Fig.30)

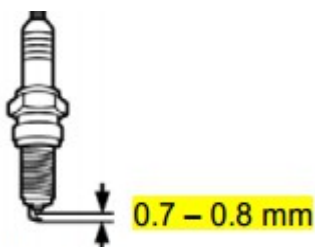

Fig. 30

7. Remplacer par une neuve si l'une ou l'autre des électrodes ou si l'isolation est endommagée,
8. Pour remplacer la bougie d'allumage, vissez-la fortement manuellement puis serrez-la légèrement avec la clé pour la bougie d'allumage (26).

AVERTISSEMENT : Ne pas trop serrer la bougie d'allumage afin d'éviter tout dommage.

Essence

NOTE : L'essence se détériore au fil du temps. Il peut être difficile de démarrer le moteur si vous avez stocké l'essence pendant plus de 30 jours. Ne pas réutiliser n'importe quel carburant qui a déjà été enlevé. Toujours vider le carburant avant un stockage de plus de 30 jours.

1. Vider le réservoir de carburant pendant le stockage de plus de 30 jours afin d'éviter le détériorer.
2. Poser un conteneur adéquat sous la vis de vidange du carburant (12) pour collecter le carburant épuisé.
3. Dévisser la vis de vidange de carburant et laisser le carburant couler dans le conteneur. (Fig.31)

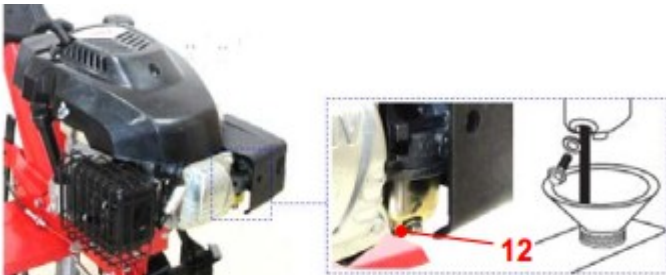

Fig.31

4. Remettre la vis de vidange du carburant et serrez-la.
5. Essuyer le carburant qui a débordé.
6. Avant de réutiliser, remplir le réservoir de carburant comme indiqué dans la section 'essence et huile moteur- essence'

Huile moteur

REMARQUE : Vérifier le niveau d'huile et sa qualité avant chaque utilisation et après chaque 50 heures de fonctionnement, assurez-vous que le niveau d'huile est correct.

1. Dévisser le bouchon de réservoir d'huile (22).
2. Essuyer l'huile, réajuster le bouchon filtre puis enlevez-le. Le niveau d'huile doit se situer entre le marquage 'max' et 'min'
3. Remplir à nouveau, si le niveau d'huile est faible.
4. Retirer l'huile si le niveau d'huile est trop plein.
5. L'huile doit être propre et épaisse. Changer l'huile si elle est visqueuse ou si elle contient des saletés.

Vidange de l'huile

Avertissement ! Vider le réservoir du carburant avant l'entretien. L'essence peut fuir et provoquer un incendie ou une explosion.

1. Poser un conteneur adéquat sous la vis de vidange du carburant (12) pour collecter le carburant épuisé. Assurez-vous que le conteneur possède un volume efficace.

2. Relâcher la vis de vidange de carburant (21) avec une clé appropriée et retirez-la pour vider l'huile dans un conteneur. (Fig.32)



Fig.32

3. Remettre la vis de vidange du carburant et serrez-la.
4. Essuyer le carburant ayant débordé.
5. Avant de réutiliser la machine, remplir le réservoir de carburant comme indiqué dans la section 'essence et huile moteur- essence'

REMARQUE : utiliser une pompe d'huile pour retirer l'huile moteur. Insérer le tuyau dans le tube de la jauge. Suivre les instructions de la pompe.

Carburateur

Le carburateur a été pré réglé par le fabricant.

Au cas où il serait nécessaire de faire certains changements, veuillez contacter un centre de service autorisé ou des techniciens qualifiés.

N'essayez pas de faire des ajustements par vous.

Silencieux

Si vous avez besoin de modifier ou de remplacer le silencieux, veuillez contacter un centre de service autorisé ou des spécialistes qualifiés.

Jeu de soupapes

Demander un spécialiste qualifié de vérifier et de régler le jeu de soupapes.

Détails pour le spécialiste : IN= 0.15-0.20 mm, EX= 0.10-0.15mm

Pièces de rechange / Pièces de remplacements

Les pièces suivantes peuvent être remplacées par l'utilisateur. Les pièces de rechange sont disponibles chez votre vendeur agréé ou par un service client.

Réparation

Ce produit ne contient pas de pièces réparables par l'utilisateur. Contactez un service agréé ou un technicien de qualification similaire pour vérifier et réparer une pièce défectueuse ou usée.

Stockage

1. Eteindre le produit et déconnecter la bougie d'allumage.
2. Nettoyer le produit comme décrit ci-dessous.
3. Stocker le produit et ses accessoires dans un lieu sombre, sec, à l'abri du gel et bien ventilé.
4. Toujours stocker le produit dans un endroit inaccessible aux enfants. La température idéale de stockage se situe entre 10°C et 30°C.
5. Nous recommandons d'utiliser l'emballage original pour stocker ou recouvrir le produit avec un drap adapté ou un enclot pour le protéger contre la poussière.
6. Vider le réservoir si vous ne pensez pas utiliser le produit pendant une période de temps conséquente (plus de 30 jours) et avant de le stocker pendant l'hiver.

Transport

1. Eteindre le produit et déconnecter la bougie d'allumage.
2. Déplacer les roues à la position de transport.
3. Toujours transporter le produit par sa poignée
4. Ne pas essayer de porter la machine tout seule. Transporter uniquement la machine vers avant. En cas de besoin de soulever la machine, demander les autres personnes à vous aider.
5. Installer les protections pour le transport, si applicable.
6. Protéger le produit des impacts importants et des fortes vibrations qui peuvent être causés par le transport du véhicule.
7. Faire attention au produit pour éviter les glissades ou les chutes, perte de carburant, dommage ou blessures.

Protection environnementale

1. Les produits plus anciens sont potentiellement recyclables et n'appartiennent donc pas aux déchets domestiques. Il vous est demandé de nous aider à préserver les ressources naturelles et à protéger l'environnement en apportant ce produit dans un centre de collection équipé (si disponible).
2. L'essence, l'huile, un mélange d'huile et de pétrole et des objets salis par du pétrole comme des chiffons pour le nettoyage n'appartiennent pas aux déchets domestiques. Mettre au rebut les objets contaminés par l'huile en accord avec les réglementations locales et les apporter aux centres de recyclage.
3. Le produit est vendu avec un emballage qui le protège durant le transport. Garder l'emballage jusqu'à ce que vous soyez sûr que toutes les pièces fournies sont présentes et que le produit fonctionne parfaitement. Recyclez l'emballage ensuite.

Dépannage

Les problèmes de fonctionnement peuvent souvent être fixes par l'utilisateur. Vérifiez le produit en vous référant à cette partie. Dans la plupart des cas, le problème peut être résolu rapidement.



MISE EN GARDE ! Uniquement suivre les étapes décrites à l'intérieur de ces instructions ! Tout autre entretien, inspection ou réparation doit être effectué par un centre de service agréé ou un technicien de qualification similaire si vous ne pouvez pas le faire par vous-même !

Problème	Raisons possibles	Solution
1. Le moteur ne démarre pas	1.1. Pas assez d'essence dans le réservoir	1.1. Ajouter de l'essence
	1.2. La bougie d'allumage est humide	1.2. Sécher la bougie d'allumage
	1.3. La bougie d'allumage est endommagée	1.3. Remplacer la bougie d'allumage.
	1.4. Le connecteur de la bougie d'allumage est défectueux.	1.4. Attacher proprement
	1.5 La manette des gaz n'est pas dans la position correcte pour l'utilisation désirée	1.5 Déplacer la manette des gaz sur la position correcte.
	1.6. Le filtre à air est sale	1.6. Nettoyer le filtre à air
	1.7 La bougie d'allumage est mal fixée	1.7. Serrer la bougie d'allumage 15-20 Nm
	1.8. L'écart des électrodes sur la bougie d'allumage n'est pas correct.	1.8. Etablir un écart de 0.7-0.8 mm entre les électrodes
	1.9. Le carburateur est noyé dans l'essence.	1.9. Tirer sur la poignée de lanceur continuellement jusqu'à ce que le carburateur se soit nettoyé de lui-même
2. Le moteur s'arrête	2.1. Pas suffisamment d'essence dans le réservoir	2.1. Ajouter de l'huile
	2.2. L'instrument de travail est bloqué	2.2. Retirer le blocage
3. Le moteur est difficile à démarrer ou perd de la puissance	3.1. Présence de saleté, d'eau ou d'essence rassis dans le réservoir.	3.1. Vider l'essence et nettoyer le réservoir. Remplir le réservoir avec de l'essence propre et fraîche.
	1.2. L'orifices de ventilation dans le bouchon du réservoir est bouché.	5.2. Nettoyer et remplacer le bouchon du réservoir
	1.3. Le filtre à air est sale.	5.3. Nettoyer le filtre à air.
4. Le moteur fonctionne de manière erratique	4.1. La bougie d'allumage est défectueuse	4.1. Installer une nouvelle bougie avec un écart correct
	4.2. L'écart des électrodes sur la bougie d'allumage n'est pas correct.	4.2. Etablir un écart de 0.7-0.8 mm entre les électrodes
	4.3. Le filtre à air est sale	4.3. Nettoyer le filtre à air

5. Le moteur tourne au ralenti	5.1. Le filtre à air est sale	5.1. Nettoyer le filtre à air
	5.2. Les ouïes de ventilation sont bouchés	5.2. Enlever les débris des ouïes
6. Le moteur saute à grande vitesse	6.1. L'écart entre les électrodes de la bougie d'allumage est trop court	6.1. Etablir un écart de 0.7-0.8mm entre les électrodes
7. Le moteur surchauffe	7.1. Les ouïes de ventilation sont bouchées	7.1. Retirer les débris des ouïes de ventilation
	7.2. Bougie d'allumage incorrecte	7.2. Installer une bougie d'allumage correcte
8. Résultat insatisfaisant	8.1. L'instrument de travail est émoussé	8.1. Remplacez-le
9. Vibrations excessives / Bruit ou échappement	9.1. L'instrument de travail est émoussé / endommagé	9.1. Remplacer-le
	9.2. Boulons / écrous sont mal fixés	9.2. Serrer les boulons / écrous
	9.3. L'essence / l'huile est incorrecte	9.3. Eliminer l'essence/ l'huile inutilisable et remplir de nouveau avec l'essence/ l'huile inutilisé

DÉCLARATION DE CONFORMITÉ UE

Nom/fonction du produit : Motoculteur à Essence 173cc pour la culture, l'aménagement du paysage et le jardinage

Modèle (Référence) n° : TDS60F

Numéros de série : XXXXXX

Marque commerciale (produit de marque propre d'Auchan uniquement): Garden Star

SN : XXXXXXX-2017

Nom et adresse du fabricant :

SNC O.I.A.

200 rue de la Recherche

59650 Villeneuve d'Ascq

France

Personne responsable du fichier technique pour l'UE :

Nous (Auchan SNC OIA) en l'absence de bureau de représentation du fournisseur en Europe.

Cédric Willay, 200 rue de la Recherche, 59650 Villeneuve d'Ascq, France

Cette déclaration de conformité est établie sous la seule responsabilité du fabricant.

L'objet de la déclaration décrit ci-dessus est conforme aux législations et harmonisations applicables de l'Union Européenne:

Directive Machine 2006/42/CE

Directive Compatibilité Électromagnétique 2014/30/UE

Émission de polluants conformément à la Directive 97/68/CE (Amendée par 2012/46/UE)

Directive Bruit 2000/14/CE et 2005/88/CE

Niveau de puissance acoustique mesuré: 98.31 dB(A)

Niveau de puissance acoustique garanti: 102 dB(A),

Organisme notifié (NB no.1067) Unit 2 Easter Court Europa Boulevard Warrington, Cheshire, WA5 7ZB, United Kingdom

Normes harmonisées applicables

EN 709:1997+ A4: 2009

EN ISO 14982:2009

Personne autorisée à compiler le dossier technique et agréé à rédiger la déclaration au nom du fabricant ou du représentant agréé :

Villeneuve d'Ascq, 21/09/2017

Cédric Willay, Quality Manager

AUCHAN RETAIL Corporate - Direction Product

